

PLANEACIÓN DEL CARÁCTER DE ORDENACIÓN ESTRUCTURAL (E) (FORMALIZADA EN P) DE LAS DETERMINACIONES

ESTRUCTURA GENERAL

1. SISTEMAS GENERALES

- ESPACIOS LIBRES
 - PARQUE URBANO (PU)
 - RECINTO FERIAL (RF)
- EQUIPAMIENTOS
 - DEPORTIVO (D)
 - DE OCIO (E)
 - SER. SERVICIOS DE ENTIBES PÚBLICO Y SOCIAL (S)
 - EQUIPAMIENTO GÉNERICO (G)
 - SERVICIOS
 - GUARDIA CIVIL, POLICÍA (P)
 - LABORAL (L)
 - CEMENTERIO (C)
 - INSTALACIONES (I)
 - PROTECCIÓN HISTOROLÓGICA (P. Pub. Irredicible + inalienable) (PH)
- RED VIARIA ADSCRITA A ORDENACIÓN ESTRUCTURAL
 - VÍAS PRECATORIAS (VP) (VP)
 - VÍAS CON DELIBERACIÓN (VCD) (VCD)
 - VÍAS SIN DELIBERACIÓN (VSD) (VSD)
 - VÍAS TRAZADAS PROYECTADAS (VTP) (VTP)
 - DOTACIONES Y SERVICIOS DE CARÁCTER SUPRAMUNICIPAL (DS)

2. CALIFICACIÓN: USOS GLOBALES ÁREAS HOMOGÉNEAS DE USO GLOBAL

USOS GLOBALES

ZONAS HOMOGÉNEAS DE USO GLOBAL EN EL ZONADO URBANO EXISTENTE

ZONAS HOMOGÉNEAS Y NIVELES DE DENSIDAD. EDP. GL. INDICADA

RESIDENCIAL	USO	NIVELES DE DENSIDAD	EDP. GL.	INDICADA	
RESIDENCIAL	R-CH	CENTRO URBANO EN ALTA DENSIDAD (100-75 u/m ²)	R-CH	0,70	
	R-MC	EXTENSIÓN URBANA CERCA EN ALTA DENSIDAD (100-75 u/m ²)	R-MC	0,70	
	R-AP	CIUDAD ABERTA PLURIFAMILIAR EN ALTA DENSIDAD (175 u/m ²)	R-AP	0,74	
	R-U	EXTENSIÓN URBANA EN ALTA DENSIDAD (100-75 u/m ²)	R-U	0,71	
	R-UAD	CIUDAD URBANA ADOSADA EN ALTA DENSIDAD (100-75 u/m ²)	R-UAD	0,60	
	R-UAI	CIUDAD ABERTA URBANA ADOSADA EN ALTA DENSIDAD (10-15 u/m ²)	R-UAI	0,71	
TERCIARIO	T	TERCIARIO	T	1,00	
	USOS GLOBALES	R-AD1	RES. ALTA DENSIDAD (100-75 u/m ²)	R-AD1	0,715
		R-AD2	RES. MEDIA DENSIDAD (100-75 u/m ²)	R-AD2	0,65
		R-MD1	RES. MEDIA BAJA DENSIDAD (115-70 u/m ²)	R-MD1	0,63
		R-MD2	RES. BAJA DENSIDAD (115-70 u/m ²)	R-MD2	0,63
RESIDENCIAL	R-BD1	RES. BAJA DENSIDAD (10-15 u/m ²)	R-BD1	0,35	
	R-BD2	RES. MUY BAJA DENSIDAD (10-15 u/m ²)	R-BD2	0,32	
	T	TERCIARIO	T	0,60	
	USOS GLOBALES	R-MD1	RES. MEDIA BAJA DENSIDAD (115-70 u/m ²)	R-MD1	0,62
R-MD2		RES. BAJA DENSIDAD (10-15 u/m ²)	R-MD2	0,35	
R-BD1		RES. MUY BAJA DENSIDAD (10-15 u/m ²)	R-BD1	0,32	
T		TERCIARIO	T	0,60	
INDUSTRIAL	I	INDUSTRIAL	I	0,60	
	I	INDUSTRIAL	I	0,60	

USOS GLOBALES INCOMPATIBLES EN SUZM

- INDUSTRIAL INCOMPATIBLE
- RESIDENCIAL INCOMPATIBLE

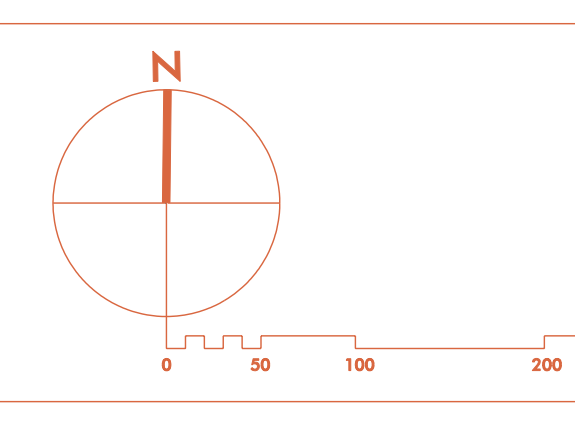

DATOS ADICIONALES DEL PLANO

- LÍMITE DEL SUELO URBANO
- ÁMBITOS DESARROLLO EN SUELO URBANO
- LÍMITE DEL SUELO URBANIZABLE
- SECTORES EN SUELO URBANIZABLE
- ÁREAS DE SUELO URBANIZABLE NO SECTORIZADO
- OTROS ÁMBITOS DE GESTIÓN Y/O EJECUCIÓN
- LÍMITE DEL BIC CONJUNTO HISTÓRICO DECLARADO
- LÍMITE DEL ENTORNO DE PROTECCIÓN DEL BIC

DESIGNADA para hacer constar que este plano se elabora en cumplimiento de lo establecido en el artículo 17 del Decreto 17/2011, de 17 de febrero de 2011, por el que se aprueba el Plan General de Ordenación Urbánica de la ciudad de Constantina, en el ámbito de la competencia de la Junta de Andalucía.

DOCUMENTO PARA APROBACIÓN PROVISIONAL 2
FECHA DE EMISIÓN: 06/02/2018

TRANSACCIONES: 04/01/2018

APROBACIÓN INICIAL: 17/02/2011

APROBACIÓN PROVISIONAL 1: 07/06/2018

APROBACIÓN PROVISIONAL 2: APROBACIÓN DEFINITIVA

REDACCIÓN: ALFREDO LÓPEZ AGUIRRE / ARQUITECTO

AYUNTAMIENTO DE CONSTANTINA

PLAN GENERAL DE ORDENACIÓN URBANÍSTICA

PLANO DE ORDENACIÓN

PLANO NÚMERO

ESTRUCTURA GENERAL. USOS GLOBALES

NÚCLEO URBANO

0.4

ESCALA: 1:4.000

ordenación